

## LED Streetlight 40W

### LS-SLNO-40



De LEDshine Streetlights uit de LS-SLNO serie zijn volwaardige vervangers voor traditionele straat- en terreinverlichtingsarmaturen, en zijn geschikt voor zowel horizontale als verticale (paal-top) montage op lichtmasten en uithouders aan de gevel van een pand.

De Streetlights uit de LS-SLNO serie kunnen tevens uitgerust worden met DALI en 1-10V dimbare driver en zijn leverbaar met een twist-lock daglichtsensor waarmee een optimale besparing gerealiseerd kan worden. D.m.v. een geïntegreerde mastadapter kan het armatuur tevens gekanteld worden ( $-15^{\circ} \sim +15^{\circ}$ ).

De verschillende lensoptieken zorgen voor een optimale en gelijkmatige lichtverdeling met beperkte verblindingsfactor in iedere denkbare situatie, waardoor directe 1-op-1 vervanging van traditionele straat- en terreinverlichting mogelijk is zonder aanpassing van huidige montagehoogte en onderlinge armatuur afstanden.

Deze LED Streetlights uit de LS-SLNO serie zijn tevens optioneel leverbaar met een Saltspray Resistant Powder Coating, waarbij de armaturen tevens een speciale 'Dacromet' behandeling hebben gekregen. Deze behandeling en coating van de aluminium body zorgen ervoor dat de armaturen geschikt zijn voor toepassing in een marine omgeving met extreme omgevingsfactoren zoals constante water- en zoutspray. Alle bouten en moeren van het armatuur zijn SUS304 uitgevoerd (corrosie resistent roestvrij staal), en tevens Dacromet behandeld.



## Additionele Informatie

- Uitermate geschikt voor vervanging van conventionele straat- en terreinverlichting
- Geschikt voor horizontale en verticale (paaltop) installatie
- Efficiëntie tot 140 lumen per Watt

## Specificaties LS-SLNO-40

### Algemene Productinformatie

Product familiecode	LS-SLNO
Lamptype	LED
Kleurtemperatuur	WW 3000K, NW 4000K, CW 6000K
Lichtbron vervangbaar	Nee
Driver geïntegreerd	Ja (Meanwell Driver)
Optiek	PPCM (Polycarbonate prism cover) + Tempered Glass afscherming
Dimbaar	Optioneel (DALI, 1-10V)
Kabel/Snoer	3x1,5mm á 0,5m vanuit armatuur
Connector	Internal wire connector
Veiligheidsklasse	CLI (Safety Class 1)
Beschermingsgraad	IP66
IK-code	IK08
Gloeidraadtest (IEC 60695-2-10)	850/5 (850 C°, 5 s)
4kv test	Passed
Noodverlichting	Nee
Accessoires (optioneel)	Mast adapter voor masten met afwijkende diameter Twist-Lock Photocell voor Daglicht dimmen

### Elektrische kenmerken

Netspanning	100 – 277 V/AC
Netfrequentie	47 – 63 Hz
Driver output	48 V/DC
PF (Powerfactor)	> 0.95
THD (Total harmonic distortion)	< 8%

### Prestaties

Systeemvermogen	40 Watt
Initiële lichtstroom	5600 Lm - NW 4000K
Initiële efficiëntie	140 Lm/W
Kleurweergave Index (CRI)	CRI ≥ 70 (CRI ≥ 80 optioneel)
Stralingshoek	110° (Type III lens optiek)
SDCM (Step McAdam)	≤ 5

### Levensduur

Gem. Levensduur L90	25.000 uur - 25 C°
Gem. Levensduur L80	50.000 uur - 25 C°
Gem. Levensduur L70	70.000 uur - 25 C°
Driver uitval @ 5.000 uur	< 2%
LM80	97,8% lumen behoud @ 6.000 branduren – 25 C°

### Applicatie

Gem. omgevingstemperatuur	25 C°
Bereik van bedrijfstemperatuur	-20 C° tot 50 C°
Geschikt voor schakelingen	Ja (Aanwezigheidssensoren en daglichtschakeling) Optioneel leverbaar met Twist-Lock daglicht sensor i.c.m. dimbare driver

### Fysieke kenmerken

Afmetingen	Lengte 608mm x breedte 245mm x hoogte 88mm
Bruto gewicht	N.v.t.
Netto gewicht	4,3 kilogram
Materiaal behuizing	ALU (Die-Cast Aluminium) / Stainless Steel Optioneel leverbaar met Saltspray resistant Powder Coating + Dacromed behandeling
Materiaal optiek	PC (Polycarbonaat) + Tempered Glass
Kleur behuizing	Grijs
Aantal per verpakking	1
Aantal per doos	2
Product code	LS-SLNO-40

### Certificeringen & Garanties

Productgarantie	5 jaar
European Community Markering	CE
Veiligheidskeurmerk	TÜV, RoHS



### Afmetingen

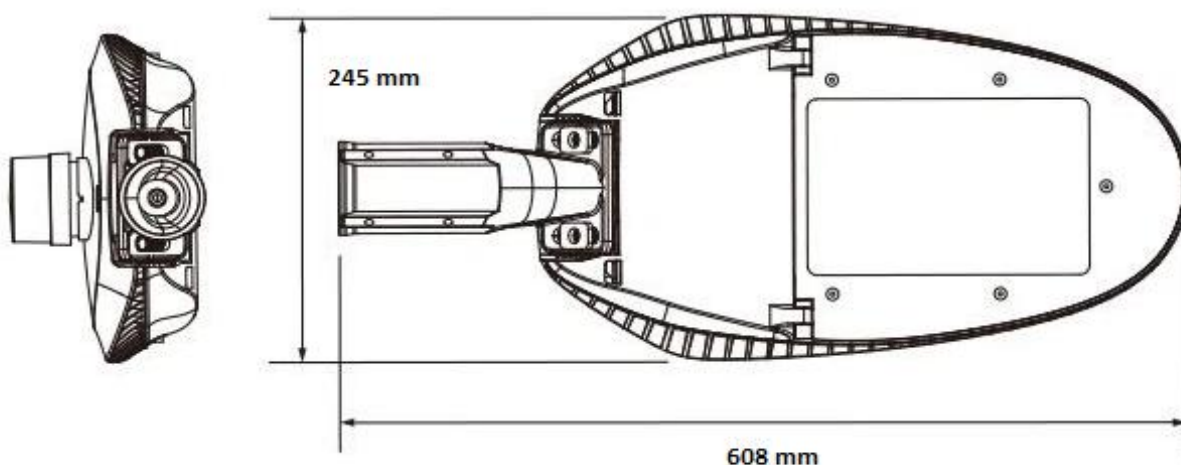

## Photometrische Data

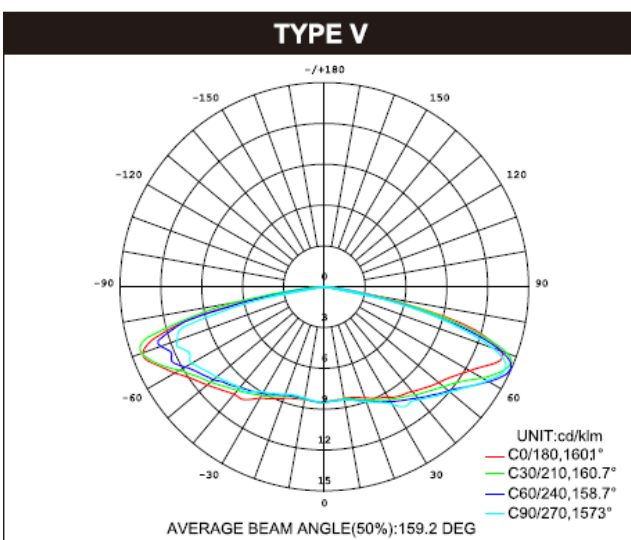
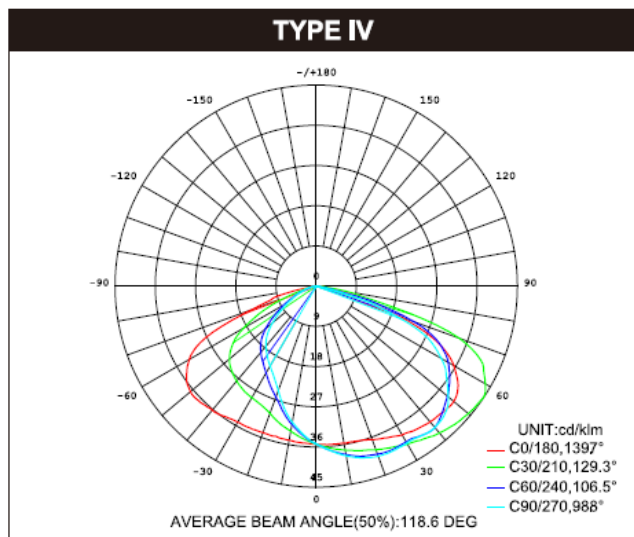
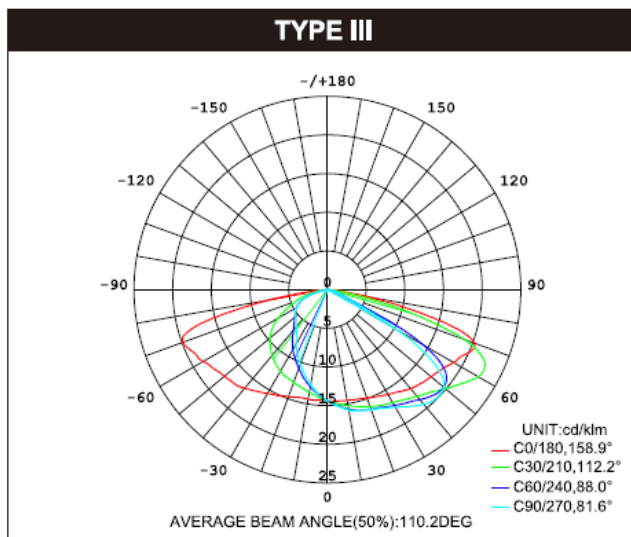
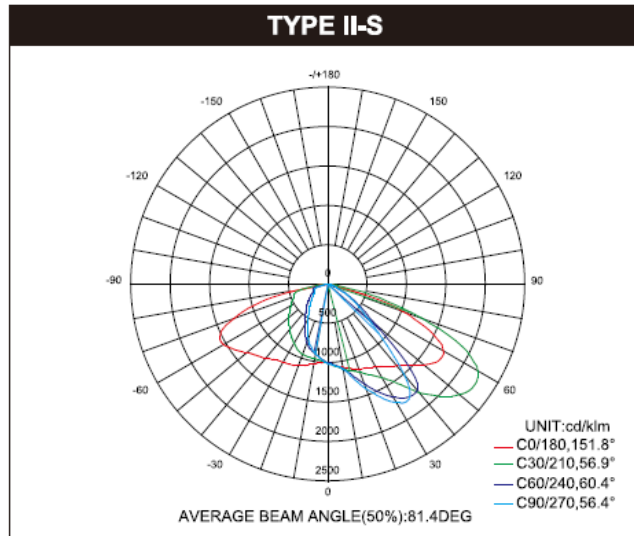
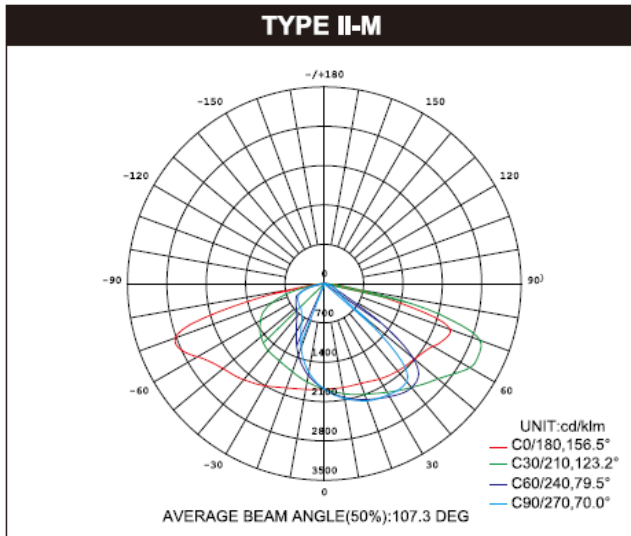

## Installatie instructies

- Houd rekening met het gewicht van de LED Streetlight i.c.m. de draagkracht en windbelasting van het montagepunt of mast waar de LED Streetlight op gemonteerd wordt.
- Houd rekening met de (piek) omgevingswarmte tijdens het plaatsen van LED Streetlights i.v.m. de bedrijfstemperatuur van de lamp. Deze mag nooit boven de 50 C° uitkomen.
- LED SLNO Streetlights worden standaard geleverd met een 50cm lange 3x1,5mm kabel.

Version for wiring inside of the electric compartment

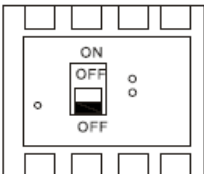
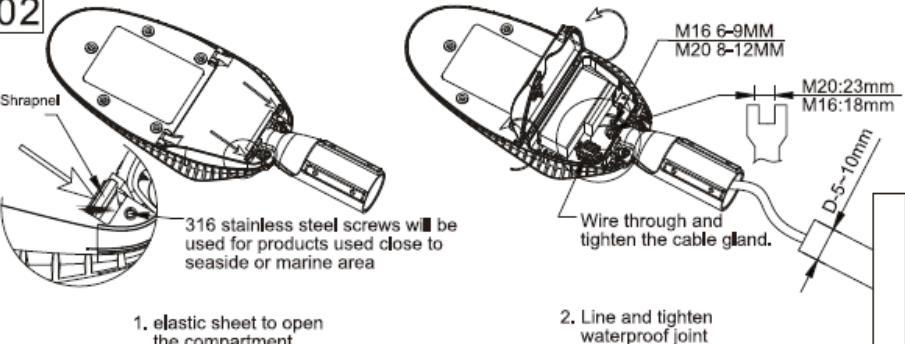
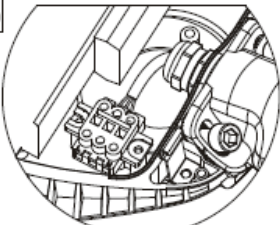
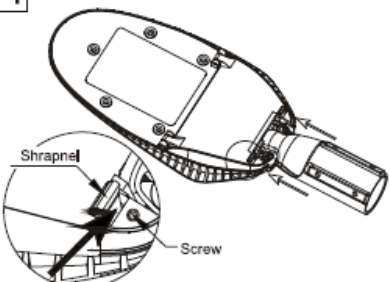
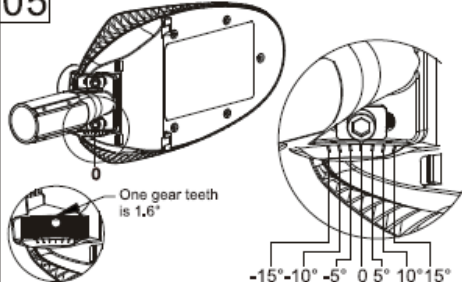
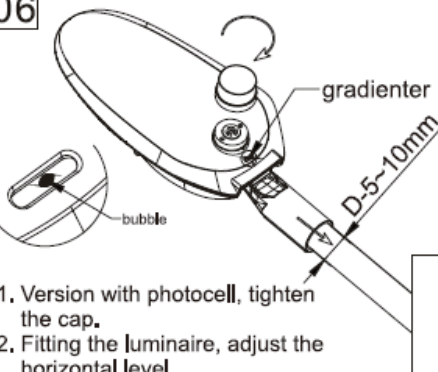
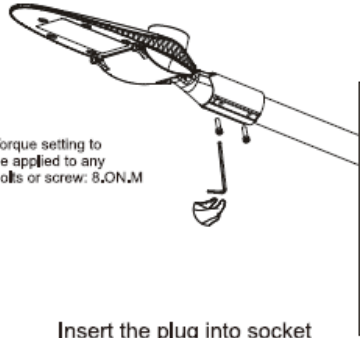
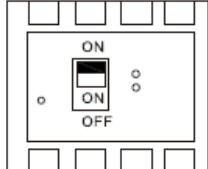
<p><b>01</b></p>  <p>Cut off the power</p>	<p><b>02</b></p>  <p>Shrapnel</p> <p>316 stainless steel screws will be used for products used close to seaside or marine area</p> <p>1. elastic sheet to open the compartment.</p> <p>M16 6-9MM M20 8-12MM</p> <p>M20:23mm M16:18mm</p> <p>Wire through and tighten the cable gland.</p> <p>D-5-10mm</p> <p>2. Line and tighten waterproof joint</p>	
<p><b>03</b></p>  <p>N White Yellow and Green L Black</p> <p>N White Yellow and Green L Black</p> <p>Water proof connector recommended to use.</p>	<p><b>04</b></p>  <p>Shrapnel</p> <p>Screw</p> <p>Elastic sheet to open the compartment.</p>	<p><b>05</b></p>  <p>One gear teeth is 1,6°</p> <p>-15° -10° -5° 0° 5° 10° 15°</p> <p>Adjust the angel according to marked line.</p>
<p><b>06</b></p>  <p>gradiënter</p> <p>bubble</p> <p>D-5-10mm</p> <p>1. Version with photocell, tighten the cap. 2. Fitting the luminaire, adjust the horizontal level.</p>	<p><b>07</b></p>  <p>▲ Torque setting to be applied to any bolts or screw: 8,0N.M</p> <p>Insert the plug into socket</p>	<p><b>08</b></p>  <p>Turn on the power</p>

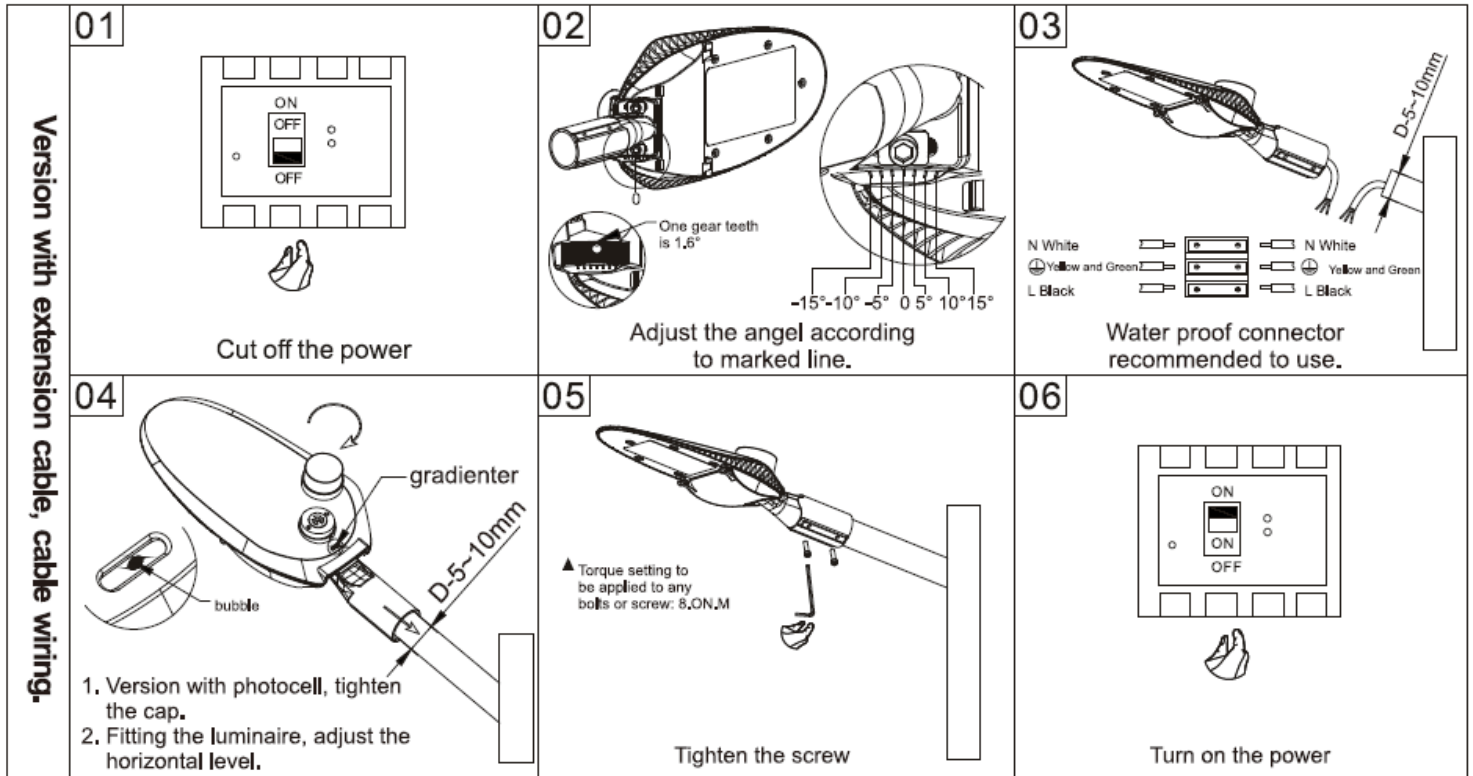

## Garantie

- 5 jaar fabrieksgarantie op alle eigen gebreken van een LS-SLNO straatverlichtingsarmatuur en geïntegreerde verwisselbare driver mits voldaan aan bovengenoemde installatie instructies.

© LEDshine B.V. 2026  
Alle rechten voorbehouden

Specificaties kunnen zonder voorafgaande kennisgeving worden gewijzigd. Handelsmerken zijn het eigendom van LEDshine B.V. en hun respectieve eigenaren.

LEDshine B.V.  
Konijnenberg 141  
4825 BC Breda  
The Netherlands

